

ART. 248/A

RUBINETTO A SFERA CON PORTAGOMMA MANIGLIA A LEVA ROSSA

BIBCOCK BALL VALVE WITH HOSE UNION - RED HANDLE (SCREWED IRON)



IMPIEGHI - USES

Airaga Rubinetterie S.P.A produce e collauda le valvole a sfera art. 248/A adottando un sistema di qualità secondo le norme UNI EN ISO 9001:2015.

Vengono utilizzate principalmente in: impianti idraulici, applicazioni industriali e agricole in presenza di fluidi non corrosivi.

Airaga Rubinetterie spa produces and tests ball valves range 248/A according to a quality system UNI EN ISO 9001:2015. They are used mainly in: hydraulic, industrial and agricultural applications with non corrosive fluids.

MATERIALI E CARATTERISTICHE – MATERIALS AND FEATURES

Corpo e maniccotto: stampati a caldo da barra EN12165 CW617N, sabbiati e nichelati.

Premistoppa e asta di comando: lavorati da barra EN12164 CW617N.

Sfera: ½" e ¾" tornita da barra EN12164 CW617N, 1" stampata da barra EN12165 CW617N, diamantata e cromata a spessore.

Anello ferma asta: lavorato da barra EN12164 CW617N.

Guarnizioni di tenuta sfera: P. T. F. E.

Guarnizione asta: P. T. F. E.

Leva di manovra: acciaio DD11 EN10111, zincata e rivestita PVC.

Codolo portagomma: lavorato da barra EN12164 CW617N, nichelato.

Ghiera: stampata a caldo da barra EN12165 CW617N, nichelata.

Guarnizione codolo: gomma.

Dado: UNI 5889-65 - acciaio zincato.

Attacchi filettati: filettature UNI ISO 228/1

Sigillante per filettature: adesivo anaerobico tipo "Loctite".

Trattamento esterno valvola: superficie nichelata brillante.

Body and sleeve: hot moulded from EN12165 CW617N bar, sandblasted and nickel plated.

Gland and stem: worked from EN12164 CW617N bar.

Ball: 1/2" and 3/4" turned from EN12164 CW617N bar, ¾" and 1" moulded from EN 12165 CW617N bar, diamond and chrome plated.

Stem-stopping ring: worked from EN12164 CW617N bar.

Ball gaskets: P. T. F. E.

Rod gasket: P. T. F. E.

Operating lever: steel DD11 EN10111, galvanized and coated with PVC.

Hose swivel: worked from EN12164 CW617N bar, nickel plated.

Nut: hot moulded from EN12165 CW617N bar, nickel plated.

Tang gasket: rubber.

Nut: UNI 5889-65 - galvanized steel.

Threaded connections: UNI ISO 228/1 (DIN 259) threads.

Seal for threads: "Loctite" type anaerobic adhesive.

External treatment: nickel plated surface.

CONDIZIONI DI ESERCIZIO – WORKING CONDITIONS

Temperatura di esercizio: limite di servizio da -15 °C a +90 °C.

Working temperature: service limit from -15 °C to +90 °C.

Pressione massima di esercizio | Maximum working pressure

DN	PN
TUTTE LE MISURE / ALL SIZES	16

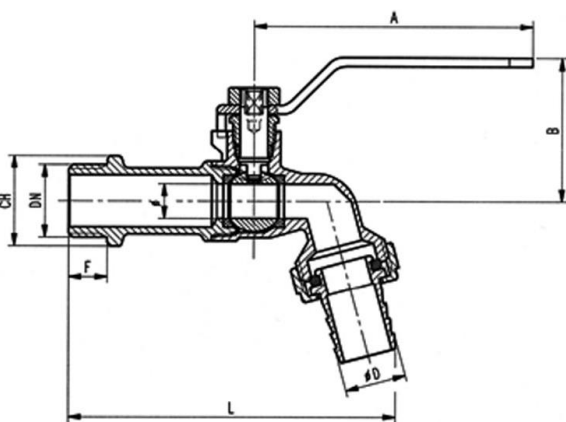

ART.	0248/A04-R	0246/A05-R	0246/A06-R
DN e pass. mm	1/2" (10)	3/4" (12)	1" (15)
L	93	117,5	143,5
B	41,5	43	50
F	11	13	13
CH	24	29	36
A	80	90	110
øD	14,5	21	26
Peso (Weight) g.	190	325	550